



VCSX MODULARE STEUERUNGEN

HIGHLIGHTS

- Modulares Baukastensystem
- Integriertes Display für Statusanzeige
- Konfiguration mittels SPS Funktionsblock
- Standardausführungen für kürzere Lieferzeiten
- Verschiedene Datenübertragungsmöglichkeiten
- Bereitstellung einer Vielzahl digitaler Ein- und Ausgänge
- Integrierte Sicherheitsfunktionen zur sicheren Stillsetzung
- Funktional abgestimmt auf Automotive- und Logistikanwendungen

VCSX

ELEKTRISCHE DATEN

- Versorgungsspannung 360...440 VAC @50 Hz
432...528 VAC @60 Hz
- Hilfsspannungsversorgung 24 VDC, intern generiert
max. 5 A (strombegrenzt)
- Leistung Fahrtrieb 0,75 kW / 1,50 kW
Applikationsantrieb 1,50 kW /
4,00 kW / 7,50 kW

MECHANISCHE DATEN

- Abmessung 550 x 225 x 405 mm
- Montagelöcher 364 x 464 mm
- Installation M6 Verschraubung
- Schutzklasse IP54
- Material Stahlblech, pulverbeschichtet

FUNKTIONSMERKMALE

- Kommunikation VAHLE Schlitzhohlleiter SMGM
- Unterstützte Feldbusprotokolle PROFINET/PROFIsafe
- Sicherheitstechnik (alle Achsen) STO, SLS, SPOS

SYSTEM ÜBERBLICK

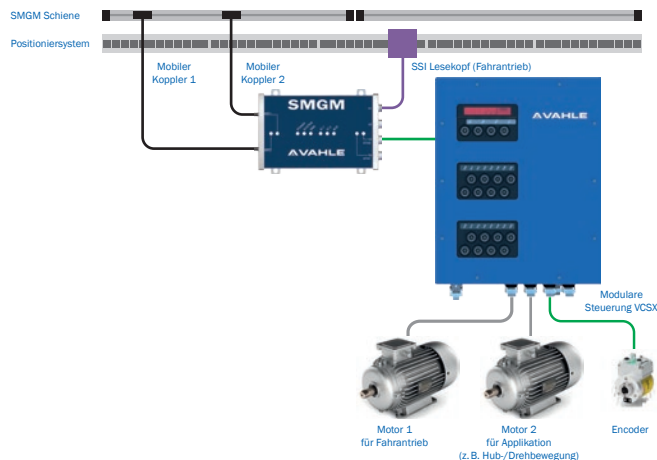

SICHERHEITSTECHNISCHE KENNGRÖSSEN

- IEC 61508:
Safety Integrity Level einsetzbar in Anwendungen bis SIL3
- EN ISO 13849-1:
Performance Level einsetzbar in Anwendungen bis PL e / Kat. 4

BESTELLINFORMATIONEN STANDARD-AUSFÜHRUNGEN

Einachsausführung		Bestell-Nr.
Frequenzumrichter:	1,50 kW	10030607
Integrierter Bremsschalter:	Standard-Ausführung	
Bremswiderstand:	nein	
Frequenzumrichter:	7,50 kW	10030613
Integrierter Bremsschalter:	Standard-Ausführung	
Bremswiderstand:	nein	

Mehrachsausführung		Bestell-Nr.
Frequenzumrichter	Fahrtrieb: 0,75 kW; Applikationsantrieb: 4,00 kW	10028947
Integrierter Bremsschalter	Failsafe-Ausführung für Safe Brake Control	
Bremswiderstand	Fahrtrieb: nein; Applikationsantrieb: intern & extern	
Frequenzumrichter	Fahrtrieb: 1,50 kW; Applikationsantrieb: 7,50 kW	10028948
Integrierter Bremsschalter	Failsafe-Ausführung für Safe Brake Control	
Bremswiderstand	Fahrtrieb: nein; Applikationsantrieb: intern & extern	
Frequenzumrichter	Fahrtrieb: 1,50 kW; Applikationsantrieb: 1,50 kW	10030608
Integrierter Bremsschalter	Standard-Ausführung	
Bremswiderstand	Fahrtrieb: nein; Applikationsantrieb: nein	

Weitere Varianten auf Anfrage.