

CPS[®] 20KHZ

TRANSMISIÓN DE ENERGÍA SIN CONTACTO
TECNOLOGÍA DE 20 KHZ

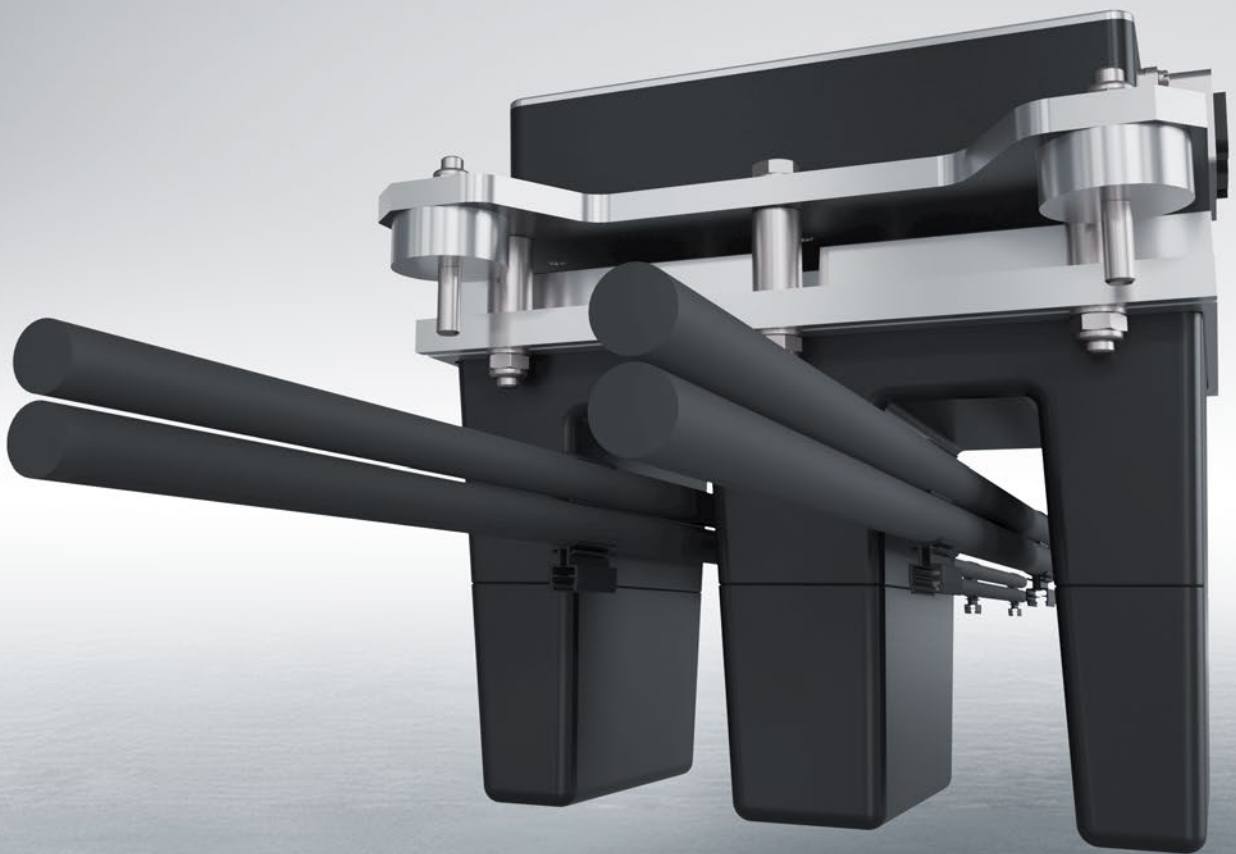

CPS® 20KHZ – SINGULARIDADES DESTACADAS



EN SERVICIO EN TODO EL MUNDO

El sistema CPS® 20kHz de VAHLE cuenta con una extensa implantación en numerosos sectores industriales reflejada en sus más de 450 instalaciones en todo el mundo. Este sistema está acompañado por el amplio "know-how" de VAHLE y por la búsqueda de soluciones específicas para cada problema conjuntamente con el cliente.

ALTÍSIMA DISPONIBILIDAD DE LA INSTALACIÓN

El sistema CPS® 20kHz convence gracias a un suministro de energía sin desgaste y en gran medida exento de mantenimiento. Además, los sistemas de VAHLE son resistentes frente al ensuciamiento y se ajustan a las exigencias de las aplicaciones de alta velocidad. Como cabe imaginar, se puede garantizar un rendimiento óptimo solo si se dan unas condiciones medioambientales y mecánicas adecuadas.



AMPLIO ESPECTRO DE PRESTACIONES

El sistema CPS® 20kHz está sometido a un perfeccionamiento constante desde 1997, por lo cual se sitúa en primer plano también el importante criterio de abarcar de modo rentable un amplio espectro de prestaciones.

ALTO RENDIMIENTO

Gracias a la baja corriente de circuito de tan solo 72/124 A y a la moderna electrónica de potencia, se logra un alto rendimiento así como unas buenas características de compatibilidad electromagnética (CEM).



PRINCIPIO GENERAL DE FUNCIONAMIENTO DEL SISTEMA CPS® 20KHZ

PRINCIPIO DE FUNCIONAMIENTO DE UN TRANSFORMADOR

La tecnología CPS® 20kHz suministra energía eléctrica sin ningún tipo de contacto mecánico. Esta tecnología funciona por el principio de inducción, de manera semejante a la transmisión de corriente eléctrica entre el primario y el secundario de un transformador. En un transformador, los devanados del primario y del secundario se encuentran sobre un núcleo ferromagnético cerrado común. Por el

contrario, la tecnología CPS® 20kHz "estira" el devanado del primario convirtiéndolo en un bucle formado por un conductor largo y coloca el devanado del secundario sobre un núcleo ferromagnético abierto. De este modo se hace posible un movimiento relativo de ambos devanados entre sí. Las características de transmisión se ven optimizadas por el uso de una frecuencia de transmisión elevada de 20 kHz.

TECNOLOGÍA CPS®

Transformador convencional

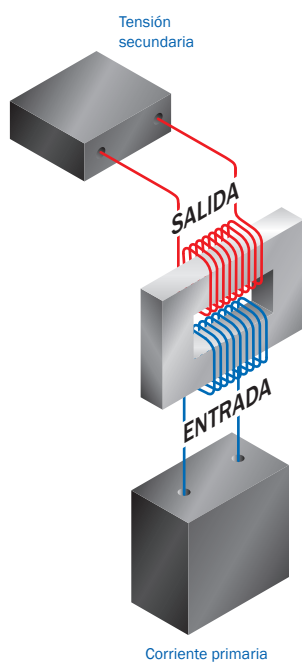

Pick-up E

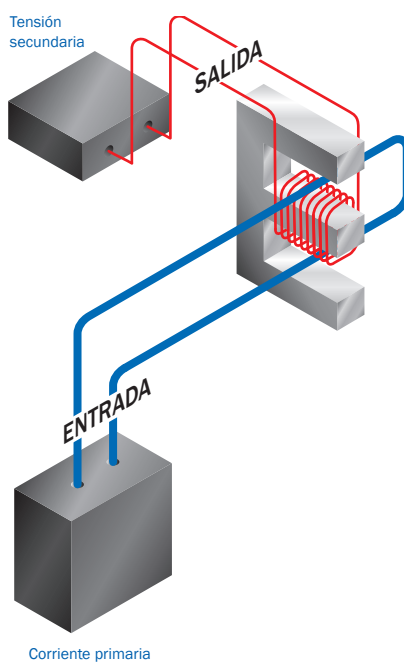

Pick-up plano

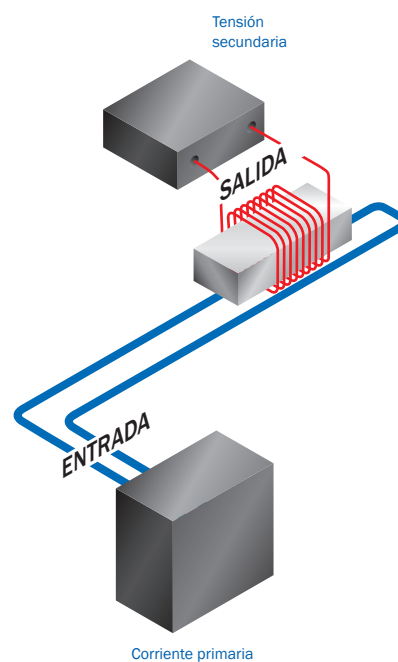

VISTA GENERAL DEL SISTEMA CPS® 20KHZ



DIAGRAMA SINÓPTICO DEL EQUIPAMIENTO PRIMARIO

ARMARIO ELÉCTRICO DEL INVERSOR PRIMARIO

En su condición de elemento central de la transmisión de energía sin contacto, el inversor primario suministra la potencia eléctrica necesaria para todos los consumidores móviles que se encuentran en el trayecto del primario. En dicho inversor se convierte la tensión alterna trifásica industrial de 400 V/50 Hz en una tensión alterna monofásica de 20 kHz y, acto seguido, se alimenta el cable de trayecto con una corriente constante de 72 A/ 124 A. Para una indicación o bien supervisión del actual estado operativo está disponible la correspondiente interfaz de diagnóstico.

Armario completo 45 kW / 11 kW

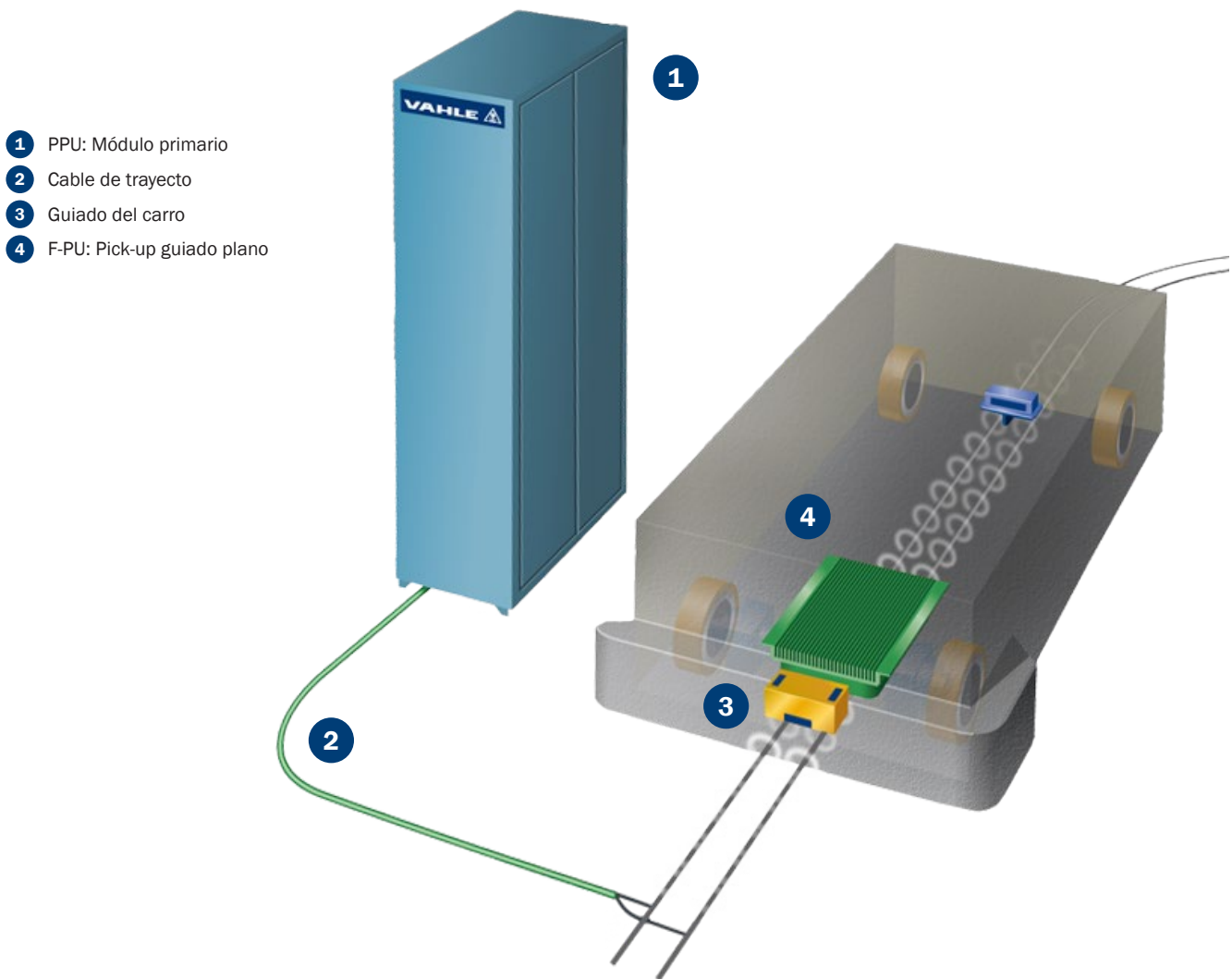
- Conjunto de armario eléctrico funcionalmente operativo
- Ejecución técnica en función del trayecto del primario
- Ejecución conforme a las consignas específicas del cliente
- En grandes instalaciones con una demanda de potencia elevada es posible interconectar varios armarios eléctricos.

Placa de montaje 45 kW / 11 kW

- Todos los componentes del CPS® de 20 kHz se entregan premontados y totalmente cableados.
- Integración en un armario eléctrico de potencia existente
- Alimentación con una tensión alterna de 400 V, trifásica
- Corriente de 20 kHz en el lado de salida para alimentación del trayecto del primario

EQUIPAMIENTO PRIMARIO

DATOS TÉCNICOS

Datos eléctricos

Potencia (nominal/pico) 8,8 kW / 11 kW (PPU11K)

Potencia (nominal/pico) 36 kW / 45 kW (PPU45K)

Tensión de alimentación..... 3 x 400 VAC

Datos mecánicos

Dimensiones..... 2000x1200x500 mm + 200 mm de zócalo
(armario completo)

1900x700 mm (placa de montaje)

Temperatura ambiente 0 - 30 °C

Grado de protección IP54 (armario completo)

IP00 (placa de montaje)



Armario completo

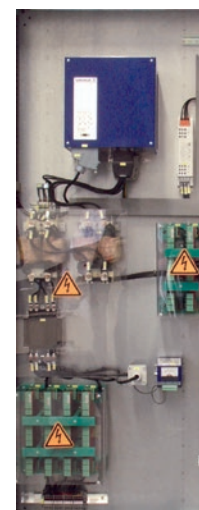

Placa de montaje

PPU45K – 45 KW

SELECCIÓN DE PRODUCTO

Designación				Referencia
124 A	HF50	PPU45k.1-020-124-A-IO	Módulo primario 45 kW / Borne de tornillo con aplicación estándar / 20 kHz / 124 A / Autónomo / E/S digitales / No se incluye compensación de trayecto	10022379
		PPU45k.3-020-124-A-IO	Módulo primario 45 kW / Borne de tornillo con aplicación PU22 / 20 kHz / 124 A / Autónomo / E/S digitales / No se incluye compensación de trayecto	10022796
		PPU45k.1-020-124-M-IO	Módulo primario 45 kW / Borne de tornillo con aplicación estándar / 20 kHz / 124 A / Sync Master / E/S digitales / No se incluye compensación de trayecto	10022797
		PPU45k.1-020-124-U-IO	Módulo primario 45 kW / Borne de tornillo con aplicación estándar / 20 kHz / 124 A / Sync-Sub-Slave / E/S digitales / No se incluye compensación de trayecto	10022380
		PPU45k.1-020-124-S-IO	Módulo primario 45 kW / Borne de tornillo con aplicación estándar / 20 kHz / 124 A / Sync Slave / E/S digitales / No se incluye compensación de trayecto	10022800
72 A	HF25	PPU45k.1-020-072-A-IO	Módulo primario 45 kW / Borne de tornillo con aplicación estándar / 20 kHz / 72 A / Autónomo / E/S digitales / No se incluye compensación de trayecto	10022802
		PPU45k.1-020-072-M-IO	Módulo primario 45 kW / Borne de tornillo con aplicación estándar / 20 kHz / 72 A / Sync Master / E/S digitales / No se incluye compensación de trayecto	10022803
		PPU45k.1-020-072-U-IO	Módulo primario 45 kW / Borne de tornillo con aplicación estándar / 20 kHz / 72 A / Sync-Sub-Slave / E/S digitales / No se incluye compensación de trayecto	10022804
		PPU45k.1-020-072-S-IO	Módulo primario 45 kW / Borne de tornillo con aplicación estándar / 20 kHz / 72 A / Sync Slave / E/S digitales / No se incluye compensación de trayecto	10022805
	PL8x4	PPU45k.2-020-072-A-IO	Módulo primario 45 kW / Borne pasante con aplicación estándar / 20 kHz / 72 A / Autónomo / E/S digitales / No se incluye compensación de trayecto	10022801
		PPU45k.2-020-072-M-IO	Módulo primario 45 kW / Borne pasante con aplicación estándar / 20 kHz / 72 A / Sync Master / E/S digitales / No se incluye compensación de trayecto	10022821
		PPU45k.2-020-072-U-IO	Módulo primario 45 kW / Borne pasante con aplicación estándar / 20 kHz / 72 A / Sync-Sub-Slave / E/S digitales / No se incluye compensación de trayecto	10022807
		PPU45k.2-020-072-S-IO	Módulo primario 45 kW / Borne pasante con aplicación estándar / 20 kHz / 72 A / Sync Slave / E/S digitales / No se incluye compensación de trayecto	10022808

PPU11K – 11 KW

SELECCIÓN DE PRODUCTO

Designación		Referencia		
124 A	HF50	PPU11k.1-020-124-A-IO	Módulo primario 11 kW / Borne de tornillo con aplicación estándar / 20 kHz / 124 A / Autónomo / E/S digitales / No se incluye compensación de trayecto	10022809
		PPU11k.1-020-124-M-IO	Módulo primario 11 kW / Borne de tornillo con aplicación estándar / 20 kHz / 124 A / Sync Master / E/S digitales / No se incluye compensación de trayecto	10022810
		PPU11k.1-020-124-U-IO	Módulo primario 11 kW / Borne de tornillo con aplicación estándar / 20 kHz / 124 A / Sync-Sub-Slave / E/S digitales / No se incluye compensación de trayecto	10022811
		PPU11k.1-020-124-S-IO	Módulo primario 11 kW / Borne de tornillo con aplicación estándar / 20 kHz / 124 A / Sync Slave / E/S digitales / No se incluye compensación de trayecto	10022812
72 A	HF25	PPU11k.1-020-072-A-IO	Módulo primario 11 kW / Borne de tornillo con aplicación estándar / 20 kHz / 72 A / Autónomo / E/S digitales / No se incluye compensación de trayecto	10022813
		PPU11k.1-020-072-M-IO	Módulo primario 11 kW / Borne de tornillo con aplicación estándar / 20 kHz / 72 A / Sync Master / E/S digitales / No se incluye compensación de trayecto	10022814
		PPU11k.1-020-072-U-IO	Módulo primario 11 kW / Borne de tornillo con aplicación estándar / 20 kHz / 72 A / Sync-Sub-Slave / E/S digitales / No se incluye compensación de trayecto	10022815
		PPU11k.1-020-072-S-IO	Módulo primario 11 kW / Borne de tornillo con aplicación estándar / 20 kHz / 72 A / Sync Slave / E/S digitales / No se incluye compensación de trayecto	10022816
	PL8x4	PPU11k.2-020-072-A-IO	Módulo primario 11 kW / Borne pasante con aplicación estándar / 20 kHz / 72 A / Autónomo / E/S digitales / No se incluye compensación de trayecto	10022817
		PPU11k.2-020-072-M-IO	Módulo primario 11 kW / Borne pasante con aplicación estándar / 20 kHz / 72 A / Sync Master / E/S digitales / No se incluye compensación de trayecto	10022818
		PPU11k.2-020-072-U-IO	Módulo primario 11 kW / Borne pasante con aplicación estándar / 20 kHz / 72 A / Sync-Sub-Slave / E/S digitales / No se incluye compensación de trayecto	10022819
		PPU11k.2-020-072-S-IO	Módulo primario 11 kW / Borne pasante con aplicación estándar / 20 kHz / 72 A / Sync Slave / E/S digitales / No se incluye compensación de trayecto	10022820

PLACA DE COMPENSACIÓN

SELECCIÓN DE PRODUCTO

Designación	Referencia	
P-SK-0220NF-0400-015-028-300-000-0-000+V	Placa de compensación para PPU15..28X220NF	0915125-9
P-SK-0150NF-0600-015-028-300-000-0-000+V	Placa de compensación para PPU15..28X150NF	0915125-8
P-SK-0100NF-0600-015-028-300-000-0-000+V	Placa de compensación para PPU15..28X100NF	0915125-7
P-SK-0068NF-0650-015-028-300-000-0-000+V	Placa de compensación para PPU15..28X68NF	0915125-6
P-SK-0047NF-0650-015-028-300-000-0-000+V	Placa de compensación para PPU15...28X47NF	0915125-5

CONFIGURACIÓN DEL EQUIPAMIENTO PRIMARIO

Los módulos de inversor primario aquí representados son aptos, sin excepción, para todas las áreas de aplicación que figuran en este catálogo. Gracias al amplio escalonamiento de potencias disponible, queda garantizada una adaptación óptima a las características del trayecto primario según criterios tanto técnicos como económicos. En cualquier caso, ya se trate de un armario completo o de una placa de montaje, tiene a su disposición nuestro experto equipo de proyectos para poder obtener la mejor selección posible de los componentes en cuestión.

Un equipamiento primario se puede dimensionar para instalaciones con un segmento (autónomo) o para instalaciones con varios segmentos.

Una instalación con dos segmentos consta de un módulo maestro y un módulo esclavo. Una instalación con más de dos segmentos consta de un módulo maestro, submódulos esclavo y un módulo esclavo.

Ejemplos: Instalación con dos segmentos: 1x Maestro y 1x Esclavo.

Instalación con cuatro segmentos: 1x Maestro, 2 Subesclavos y 1x Esclavo.

CONFIGURACIÓN PARA 124 A

Instalación con un segmento		Instalación con varios segmentos		
Autónomo	Autónomo PU22	Maestro	Subesclavo	Esclavo
Cable primario HF50				
PPU45k.1-020-124-A-IO	PPU45k.3-020-124-A-IO	PPU45k.1-020-124-M-IO	PPU45k.1-020-124-U-IO	PPU45k.1-020-124-S-IO
PPU11k.1-020-124-A-IO		PPU11k.1-020-124-M-IO	PPU11k.1-020-124-U-IO	PPU11k.1-020-124-S-IO
				
Pick-up F	Pick-up E	Pick-up F	Pick-up F	Pick-up F

CONFIGURACIÓN PARA 72 A

Instalación con un segmento	Instalación con varios segmentos		
Autónomo	Maestro	Subesclavo	Esclavo
Cable primario HF25			
PPU45k.1-020-072-A-IO	PPU45k.1-020-072-M-IO	PPU45k.1-020-072-U-IO	PPU45k.1-020-072-S-IO
PPU11k.1-020-072-A-IO	PPU11k.1-020-072-M-IO	PPU11k.1-020-072-U-IO	PPU11k.1-020-072-S-IO
			
Pick-up U	Pick-up U	Pick-up U	Pick-up U
Cable primario PL8x4			
PPU45k.2-020-072-A-IO	PPU45k.2-020-072-M-IO	PPU45k.2-020-072-U-IO	PPU45k.2-020-072-S-IO
PPU11k.2-020-072-A-IO	PPU11k.2-020-072-M-IO	PPU11k.2-020-072-U-IO	PPU11k.2-020-072-S-IO
			
Sistema pick-up F	Sistema pick-up F	Sistema pick-up F	Sistema pick-up F

EQUIPAMIENTO DE TRAYECTO

CAJA DE COMPENSACIÓN

- Construcción compacta
- Es posible una ubicación próxima al trayecto
- Una caja de compensación cada 33 m (máximo 44 m)

Caja de compensación KB 10.1

Dimensiones (Lo x An x Al) 194x154x100 mm

Grado de protección IP65

Peso 1,5 kg

Corriente de circuito..... 72 A



Caja de compensación

Caja de compensación KB 10.4

Dimensiones (Lo x An x Al) 2x 440x156x110

Grado de protección IP54

Peso 4 kg

Corriente de circuito..... 124 A

CONDUCTOR PRIMARIO

Conductor primario 8 x 4

Aplicación Transportadores de suelo

Diámetro 15,7 mm

Peso 0,49 kg/m



- Para aplicaciones estándar
- Conductores de cobre con aislamiento individual
- Montaje sencillo mediante herramientas estándar para cables

Conductor primario HF 25

Aplicación Electrovías

Diámetro 11 mm

Peso 0,28 kg/m



- Para aplicaciones en instalaciones de electrovías y clasificadores
- Conductor especial de trenzas de cobre con aislamiento individual
- Diámetro exterior reducido

Conductor primario HF 50

Aplicación Transportadores de suelo/
instalaciones de grúas

Diámetro 16,5 mm

Peso 0,56 kg/m

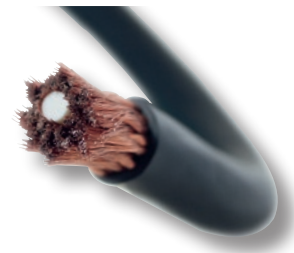

- Para longitudes de trayecto muy grandes
- Conductores especiales de trenzas de cobre con aislamiento individual
- Potencia de pérdidas muy baja gracias a un conductor de gran sección

EJEMPLOS DE TENDIDO

Cable tendido con perfil guía

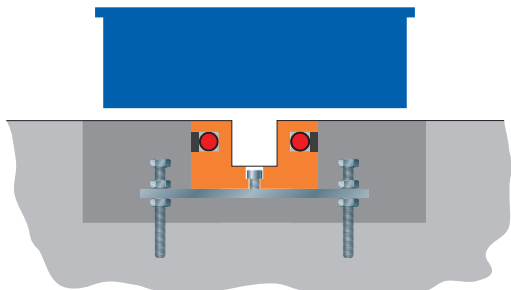

Cable tendido directamente en el suelo



Cable sobre soportes elevados

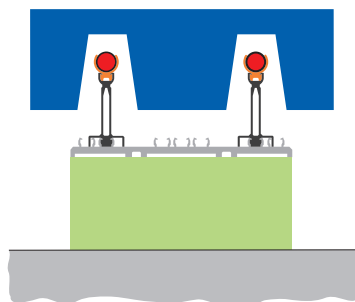

Cable dentro de un perfil de electrovía

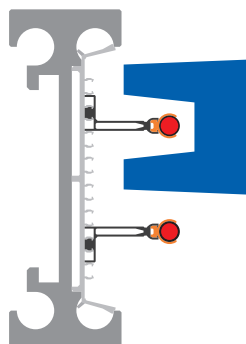

SELECCIÓN DE PRODUCTO

Designación		Referencia
P-KB-KB10.4-2M25-1μ5-440-312-110-4-M03+V	Caja de compensación para 124 A / 20 kHz	10013900
P-KB-KB10.1-2M25-1μ5-245-156-110-4-M03+V	Caja de compensación para 72 A / 20 kHz	0915461
LT-PL04.000-0000-19-00-00-GY+V	Conductor primario / 20 kHz / 72 A / 20 kHz CPS®PL04 Sección/diám. exterior: 8 x 4 mm ² / 15,7 mm ±0,3 mm / UL-CSA	10021712
LT-PL25.000-0000-20-00-00-BK+V	Conductor primario / 20 kHz / 72 A / 20 kHz CPS®PL25 Sección/diám. exterior: 4 x 6 x 33 x 0,20 mm / 10,7 mm ±0,4 mm	10021713
LT-PL50.000-0000-20-00-00-BK+V	Conductor primario / 20 kHz / 124 A / 20 kHz CPS®PL50 Sección/diám. exterior: 8 x 4 x 50 x 0,20 mm / 16,5 mm ±0,5 mm	10021715

EQUIPAMIENTO DE CARRO PARA 24 V / 27 V PICK-UP TIPO F PS08 CON REGULADOR INTEGRADO



DIAGRAMA DE BLOQUES



SELECCIÓN DE PRODUCTO

Designación		Referencia
PS08-0027V019AD-00000000-1C103-00310+V	PS08 / 0,5 kW / 20 kHz / Distancia entre conductores 80 mm / Regulador integrado / 27 VDC / 19 A máx / Carga de batería	0915429-3E21
PS08-0600W024VD-00000000-1C102-00300+V	PS08 / 0,6 kW / 20 kHz / Distancia entre conductores 80 mm / Regulador integrado / 24 VDC / 25 A máx	0915429-1A11
AL-5X2,5	Cable de conexión entre PS08 y aplicación externa	véase página 22

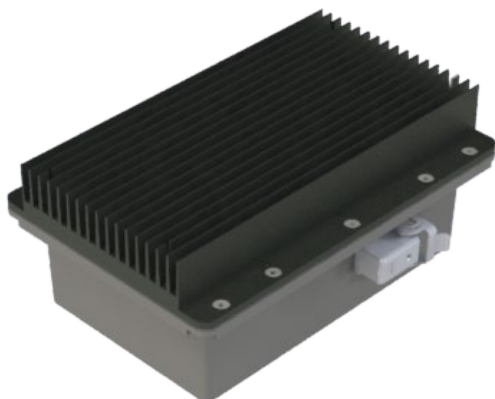
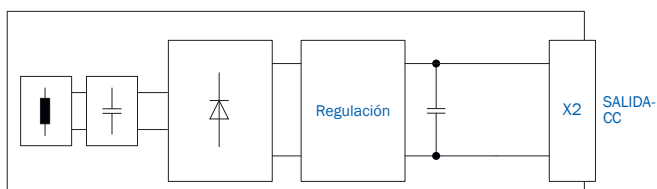
DATOS TÉCNICOS

Datos eléctricos

Potencia pico	0,6 / 0,5 kW
Potencia nominal	0,35 kW
Tensión de salida	24 / 27 VDC \pm 5 %
Intensidad máx. de salida	25 / 19 A
Factor de marcha	en función de la refrigeración
Intensidad del primario	72 A
Frecuencia de trayecto	20 kHz
Separación entre conductores	80 mm

Dispositivo de protección

Protección térmica	Sí
Tensión máx. de regeneración	30 VDC

Datos mecánicos del sistema pick-up

Dimensiones	310 x 210 x 133 mm
Orificios de montaje	120 x 290 mm / 160 x 190 mm
Peso	12,8 kg
Entrehierro (espacio libre) nominal	20 mm
Tolerancia vertical	-20 mm @ 100%, +10 mm con reactancia
Tolerancia horizontal	\pm 15 mm @ 100%, \pm 30 mm con reactancia
Grado de protección	IP20 con conexión de conector abierta IP54 con conector conectado
Temperatura ambiente	0 ... +30 °C sin condensación
Entorno	Entorno industrial
Refrigeración	Por convección natural

DIMENSIONES

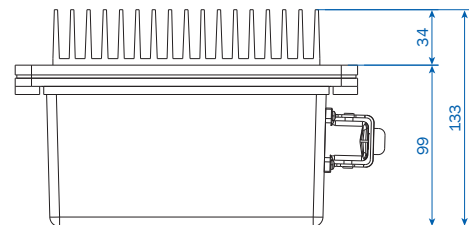
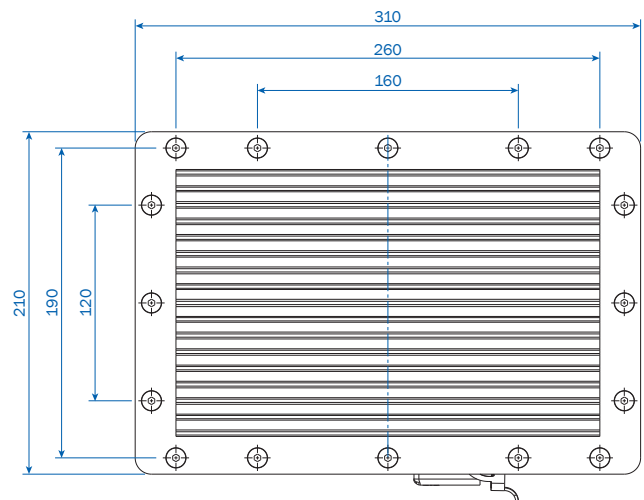
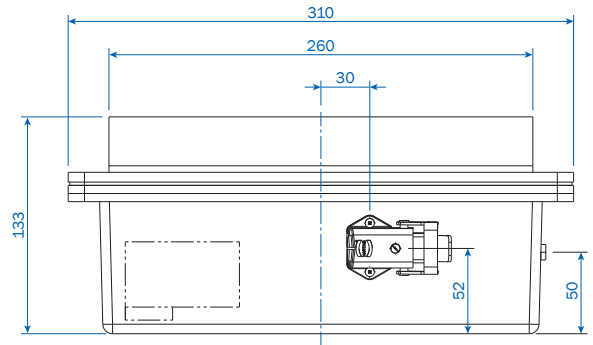

EQUIPAMIENTO DE CARRO PARA 24 V / 28,2 V / 56,2 V PICK-UP F PS27.1 CON REGULADOR INTEGRADO



DIAGRAMA DE BLOQUES

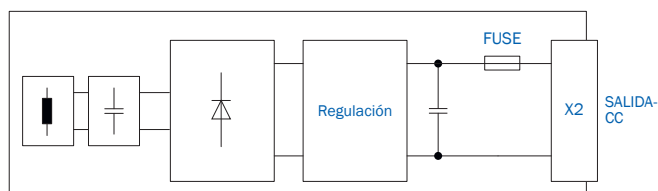

SELECCIÓN DE PRODUCTO

Designación		Referencia
PS27.1-1000W024VD-00000000-1A002-0030L+V	PS27.1 / 1 kW / 20 kHz / Distancia entre conductores 100 mm / Regulador integrado / 24VDC / 42A máx	10011549
PS27.1-28.2V036AD-00000000-1B002-0031L+V	PS27.1 / 1 kW / 20 kHz / Distancia entre conductores 100 mm / Regulador integrado / 28,2VDC / 36A máx / Carga de batería	10014177
PS27.1-56.2V020AD-00000000-1B002-0031L+V	PS27.1 / 1 kW / 20 kHz / Distancia entre conductores 100 mm / Regulador integrado / 56,2VDC / 20A / Carga de batería	10014214
AL-7G2,5	Cables de conexión entre PS27.1 y aplicación externa	véase página 22

DATOS TÉCNICOS

Datos eléctricos

Potencia pico	1 kW (10 s)
Potencia nominal	0,6 kW
Tensión de salida	24 / 28,2 / 56,2 VDC $\pm 10\%$
Intensidad máx. de salida	46,5 / 40 / 20 A
Factor de marcha	40 % f. m. (período de 10 min.)
Intensidad del primario.....	72 A
Frecuencia de trayecto	20 kHz
Separación entre conductores.....	100 mm

Dispositivo de protección

Protección térmica	Sí
Tensión máx. de regeneración	30 VDC

Datos mecánicos del sistema pick-up

Dimensiones.....	405 x 245 x 142 mm
Orificios de montaje	225 x 280 mm
Peso	16 kg
Entrehierro (espacio libre) nominal	15 mm
Tolerancia vertical.....	-15 mm @ 100%, +20 mm con reactancia
Tolerancia horizontal.....	± 30 mm con reactancia
Grado de protección	IP20 con la conexión de conector abierta IP54 con conector conectado
Temperatura ambiente	0 ... +30 °C sin condensación
Entorno	Entorno industrial
Refrigeración	Por convección natural

DIMENSIONES

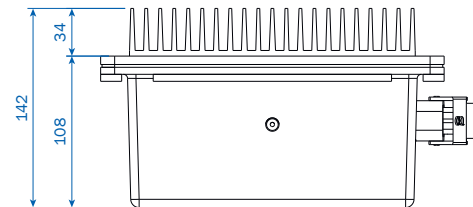
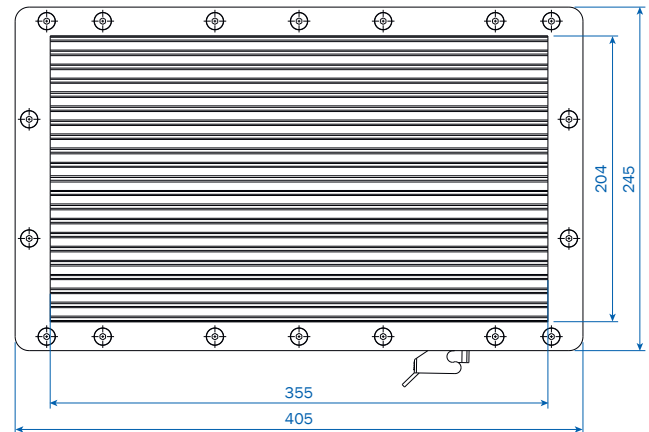
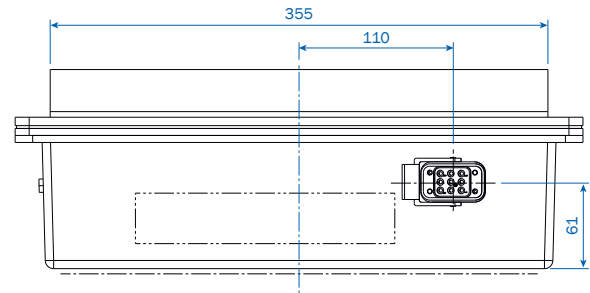

EQUIPAMIENTO DE CARRO PARA 560V PICK-UP TIPO F F330 Y REGULADOR RE330



DIAGRAMA DE BLOQUES

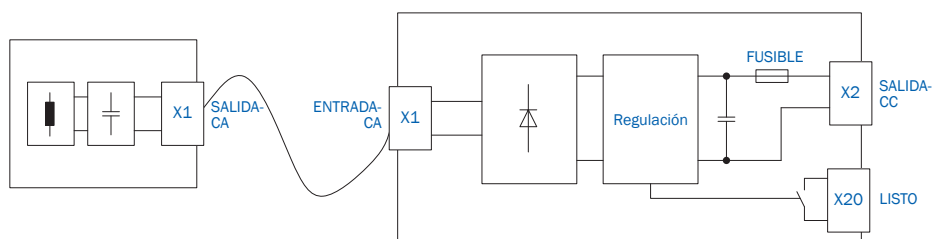

SELECCIÓN DE PRODUCTO

Designación		Referencia
vPOW_F330.1-020-124-04-L0-HV	F330 / 3,3 kW / 20 kHz / 124 A / f.m. 40 % / Lineal	10017749
vPOW_RE330.1-020-560-04-NI-ST-RC-NI	Regulador / 3,3 kW / 20 kHz / 560 V / f.m.40 % / Sin monitorización térmica / LITE / Contacto de relé / Sin tensión de mando	10017419
PX12	Cables de conexión entre F330 y RE330	véase página 22

DATOS TÉCNICOS

Datos eléctricos

Potencia pico	3,3 kW
Potencia nominal	1,3 kW
Tensión de salida	560 VDC \pm 5 %
Intensidad máx. de salida	6,5 A
Factor de marcha	40 % f. m. (período de 10 min.)
Intensidad del primario	124 A
Frecuencia de trayecto	20 kHz
Separación entre conductores	100 mm

Dispositivo de protección

Protección contra sobretensiones	Sí
Protección térmica	Sí
Tensión máx. de regeneración	750 VDC

Datos mecánicos del regulador

Dimensiones	190 x 120 x 87,4 mm
Orificios de montaje	180,5 x 80 mm
Peso	1 kg
Grado de protección	IP20
Temperatura ambiente	0 ... +40 °C sin condensación
Entorno	Entorno industrial
Refrigeración	Por convección forzada

Cable de conexión del pick-up

Longitud	1/2/4/6 m
Diámetro exterior	11 mm
Conexión	Preconfeccionado
Aplicación	Flexible
Radio mín. de curvatura	50 mm

Datos mecánicos del pick-up

Dimensiones	415 x 255 x 66,5 mm
Orificios de montaje	385 x 225 mm
Peso	17 kg
Entrehierro (espacio libre) nominal	15 mm (borde superior del cable primario respecto a borde inferior de la carcasa del pick-up)
Tolerancia vertical	\pm 5 mm
Tolerancia horizontal	\pm 20 mm
Grado de protección	IP54
Temperatura ambiente	0 ... +40 °C sin condensación
Entorno	Entorno industrial
Refrigeración	Por convección natural

DIMENSIONES

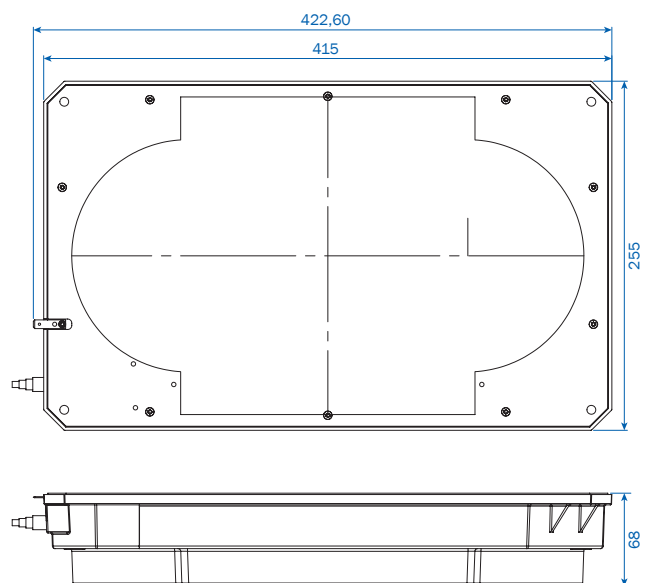
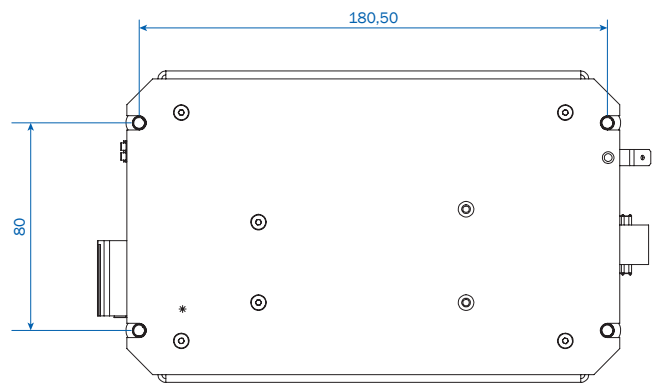
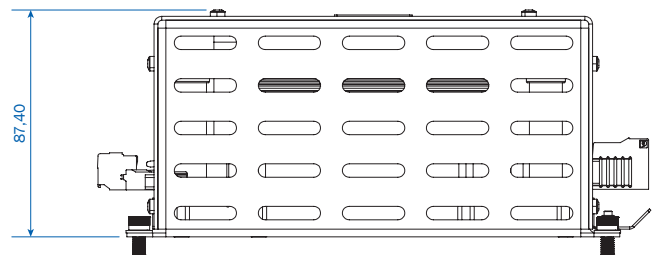
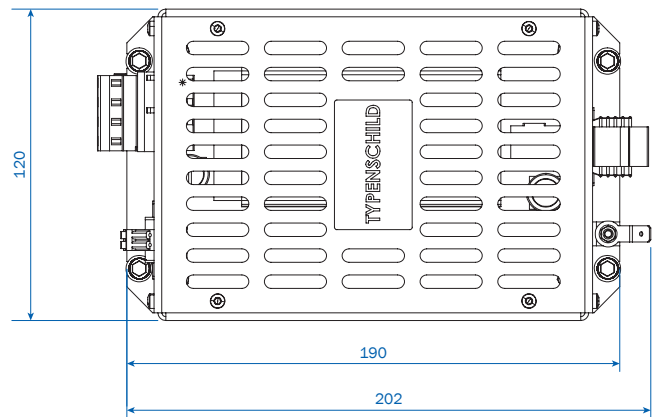

EQUIPAMIENTO DE CARRO PARA 48V PICK-UP TIPO U PK31 Y REGULADOR RE080



DIAGRAMA DE BLOQUES



SELECCIÓN DE PRODUCTO

Designación		Referencia
PK31 -0900W110VA-VLPK1000-19I00-8000K+V	PK31 / 0,9 kW / 20 kHz / Potencia nominal 0,4 kW / 1 m de cable de conexión	10020600
RE080.1-20-048-03-UC-LI-NI-NI	Regulador / 0,8 kW / 20 kHz / f.m. 30 % / 48V / Monitorización térmica / LITE / Contacto de relé / Sin tensión de mando	10021229
AL-3G4	Cable de conexión entre RE08 y aplicación externa	véase página 22

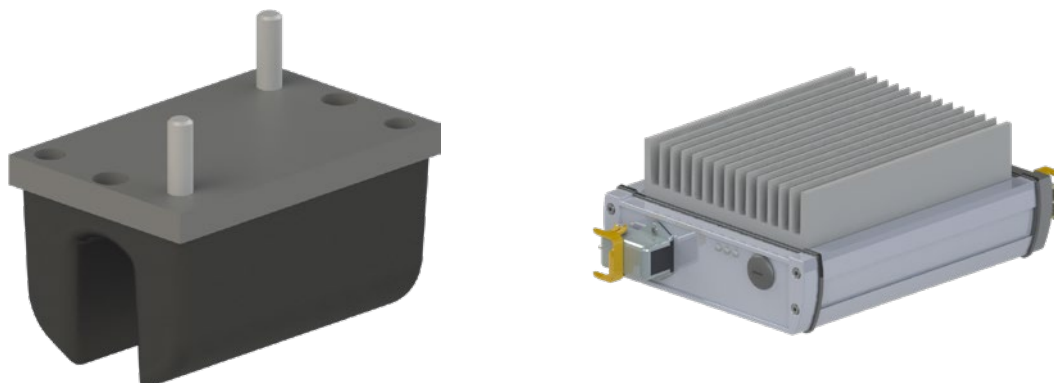
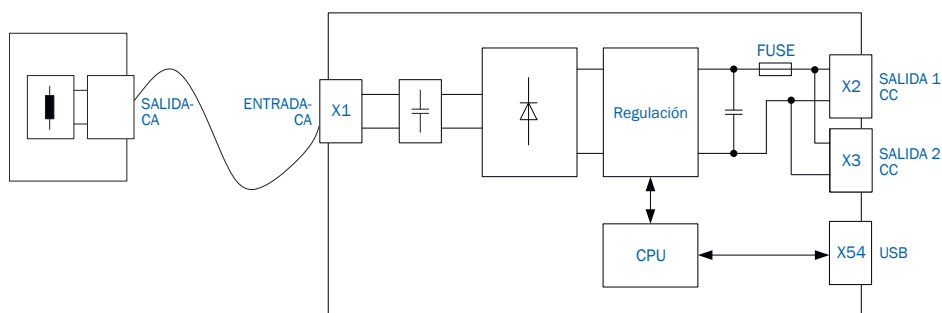
DATOS TÉCNICOS

Datos eléctricos

Potencia pico	0,8 kW (5 s)
Potencia nominal	0,26 kW
Tensión de salida	48 VDC \pm 5 %
Intensidad máx. de salida	18 A
Factor de marcha	30 % (período de 10 min.)
Intensidad del primario.....	72 A
Frecuencia de trayecto	20 kHz
Separación entre conductores.....	67 mm

Dispositivo de protección

Protección contra sobretensiones	Sí
Protección térmica	Sí
Limitación de la intensidad de salida. Sí	

Datos mecánicos del regulador

Dimensiones.....	304 x 220 x 94,5 mm
Orificios de montaje	204 x 175 mm
Peso	3,7 kg
Grado de protección	IP20 con la conexión de conector abierta IP54 con conector conectado
Temperatura ambiente	5 ... +40 °C sin condensación
Entorno	Entorno industrial
Refrigeración	Por convección natural

Cable de conexión del pick-up

Longitud.....	1 m
Diámetro exterior	11,2 mm
Conexión	Preconfeccionado
Aplicación	Flexible
Radio mín. de curvatura	40 mm

Datos mecánicos del pick-up

Dimensiones.....	114 x 75 x 89,4 mm
Orificios de montaje	86 x 47 mm
Peso	1,6 kg
Entrehierro (espacio libre) nominal	12,5 mm
Tolerancia vertical.....	\pm 3 mm
Tolerancia horizontal.....	+4 / -12,5 mm @ 100% > +4 mm con reactivancia
Grado de protección	IP20 con la conexión de conector abierta IP54 con conector conectado
Temperatura ambiente	5 ... +40 °C sin condensación
Entorno	Entorno industrial
Refrigeración	Por convección natural

DIMENSIONES

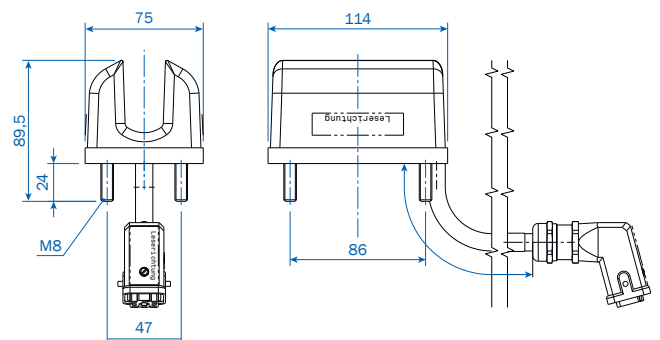
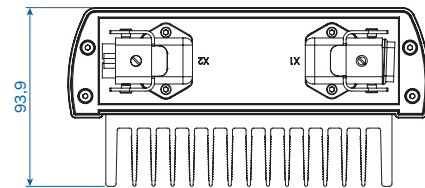
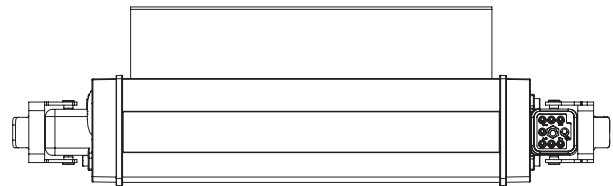
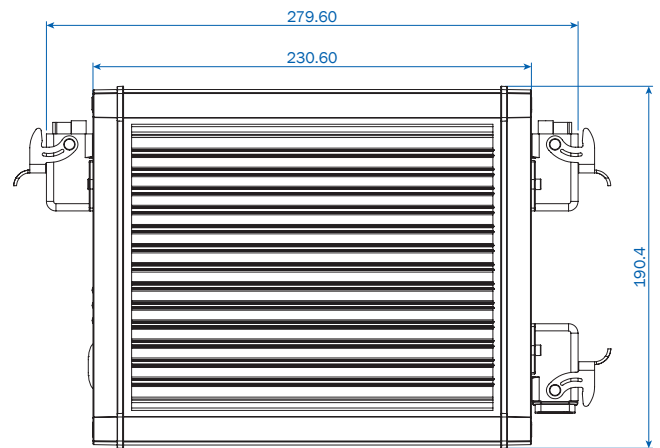

EQUIPAMIENTO DE CARRO PARA 560V PICK-UP TIPO E PUE4 Y REGULADOR RE55



DIAGRAMA DE BLOQUES



SELECCIÓN DE PRODUCTO

Designación		Referencia
PUE4-4000W270VA-00000000-12E00-00E00+V	PUE4 / 4 kW / 20 kHz / Potencia nominal 3,2 kW / 200 mm de cable de conexión	10005185
RE55.1-5500W560VD-000W00VD-11014-0030X+V	RE55.1 / 5,5 kW / 20 kHz / 560VDC	10016225
VL-7G2,5	Cables de conexión entre PUE4 y RE55	véase página 22

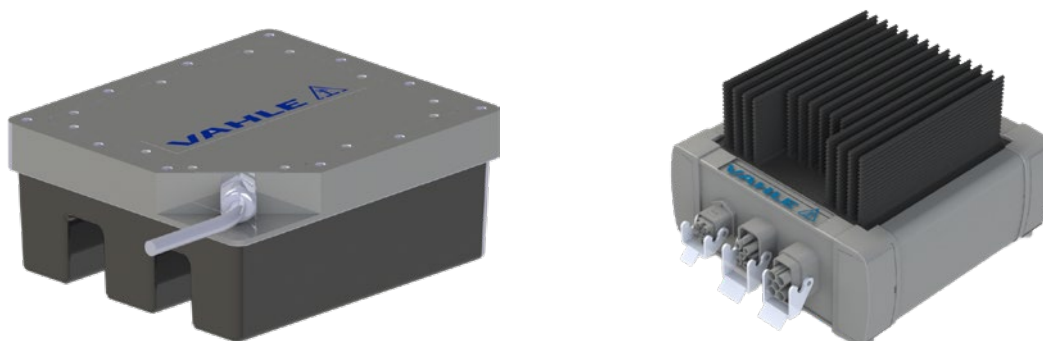
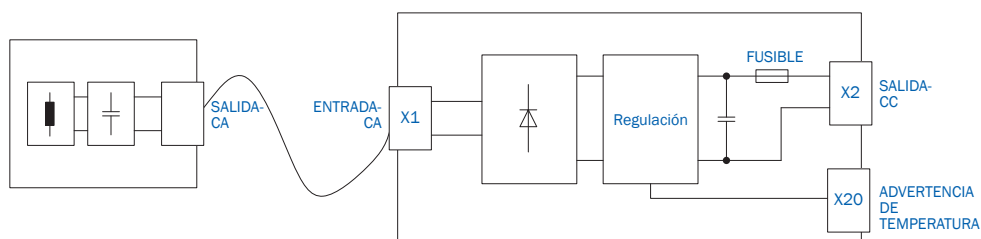
DATOS TÉCNICOS

Datos eléctricos

Potencia pico	4 kW (5s)
Potencia nominal	3,2 kW
Tensión de salida	560 VDC \pm 10 %
Intensidad máx. de salida	8 A
Factor de marcha	30 % (período de 10 min.)
Intensidad del primario.....	72 A
Frecuencia de trayecto	20 kHz
Separación entre conductores.....	84 mm

Dispositivo de protección

Protección térmica	Sí
Tensión máx. de regeneración	800 VDC

Datos mecánicos del regulador

Dimensiones.....	282 x 247 x 169 mm
Orificios de montaje	215 x 214 mm
Peso	7,2 kg
Grado de protección	IP20 con la conexión de conector abierta IP54 con conector conectado
Temperatura ambiente	5 ... +40 °C sin condensación
Entorno	Entorno industrial
Refrigeración	Por convección natural

Cable de conexión del pick-up

Longitud.....	0,2/1/2/3/4,5 m
Diámetro exterior	13,4 mm
Conexión	Preconfeccionado
Aplicación	Flexible
Radio de curvatura mín.	7,5 x D

Datos mecánicos del pick-up

Dimensiones.....	260 x 230 x 110 mm
Orificios de montaje	206 x 236 mm
Peso	13,3 kg
Entrehierro (espacio libre) nominal	5 mm
Tolerancia vertical.....	\pm 4 mm
Tolerancia horizontal.....	\pm 7 mm
Grado de protección	IP20 con la conexión de conector abierta IP54 con conector conectado
Temperatura ambiente	0 ... +30 °C sin condensación
Entorno	Entorno industrial
Refrigeración	Por convección natural

DIMENSIONES

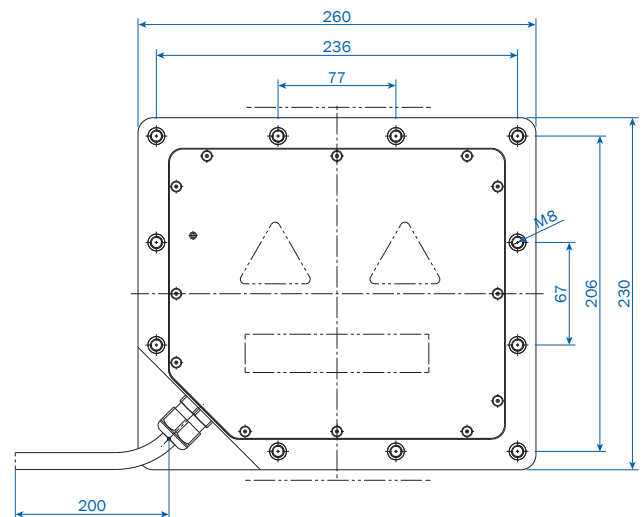
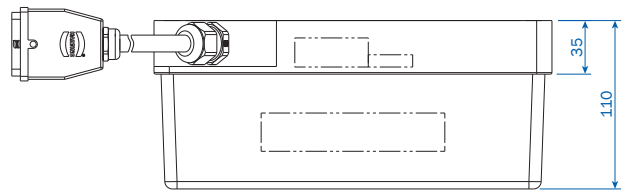
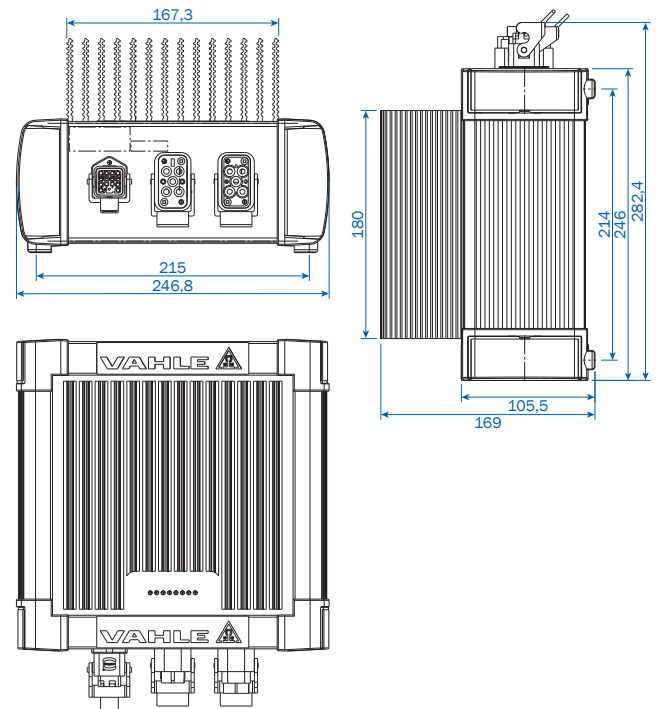

EQUIPAMIENTO DE CARRO PARA 288V / 560V PICK-UP TIPO E PU22 Y REGULADOR RE22



DIAGRAMA DE BLOQUES



SELECCIÓN DE PRODUCTO

Designación		Referencia
PU22-022KW310VA-00000000-00000-00C00+V	PU22 / 22 kW / 20 kHz / Montaje en el lado transversal	0915007-120
PU22-022KW310VA-00000000-00000-00D00+V	PU22 / 22 kW / 20 kHz / Montaje en el lado transversal	0915007-220
RE22-040KW288VD-1K6W24VD-25A11-13400+V	RE22 / 40 kW / 20 kHz / 2x PU22 / 288VDC / Tensión de mando / 1,6 kW / 24VDC	0915011-0218
RE22-040KW560VD-960W24VD-25A00-00400+V	RE22 / 40 kW / 20 kHz / 2x PU22 / 560VDC / Tensión de mando / 0,19 kW / 24VDC	0915011-0200
AL-5G16	Cables de conexión entre PU22 y RE22	véase página 22

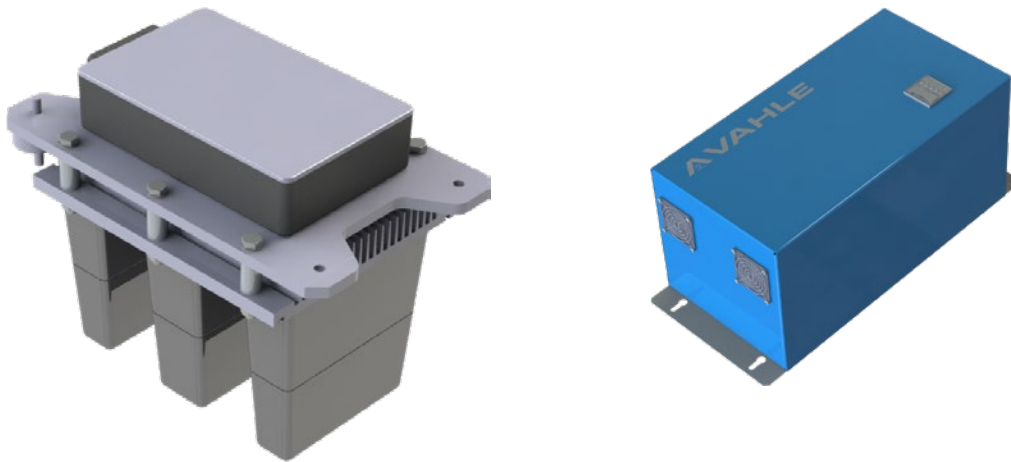
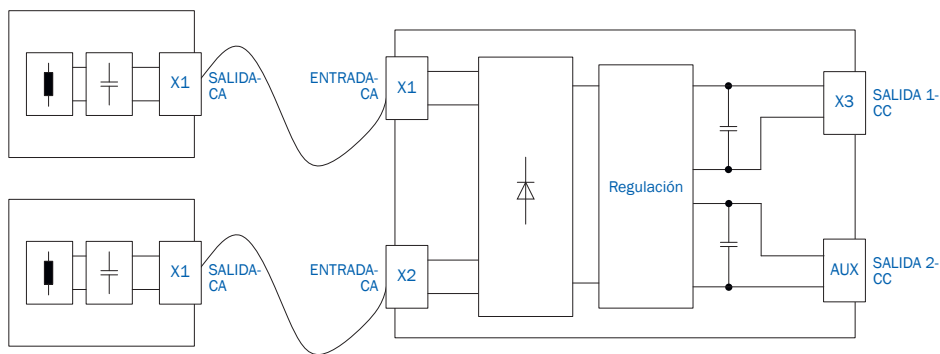
DATOS TÉCNICOS

Datos eléctricos

Potencia pico	22 / 40 kW* (10s)
Potencia nominal	10 / 25 kW*
Tensión de salida	288 / 560 VDC \pm 10%
Intensidad máx. de salida	155 / 80 A
Intensidad del primario.....	124 A
Frecuencia de trayecto	20 kHz
Separación entre conductores.....	133 mm

Dispositivo de protección

Protección contra sobretensiones	Sí
Protección térmica	Sí

Datos mecánicos del regulador

Dimensiones.....	328 x 660 x 290 mm
Orificios de montaje	200 x 630 mm
Peso	31,5 kg
Grado de protección	IP20
Temperatura ambiente	0 ... +30 °C sin condensación
Entorno	Entorno industrial
Refrigeración	Por convección forzada

Cable de conexión del pick-up

Longitud.....	1,5/2/3/6/7 m
Diámetro exterior	24,2 mm
Conexión	Preconfeccionado
Aplicación	Flexible
Radio de curvatura mín.....	7,5xD

Datos mecánicos del pick-up

Dimensiones.....	420 x 250 x 322 mm (xxx-120)
	320 x 350 x 322 mm (xxx-220)
Orificios de montaje	370 x 190 mm (xxx-120)
	260 x 300 mm (xxx-220)
Peso	32,3 kg
Entrehierro (espacio libre) nominal	27 mm \pm 5 mm
Tolerancia vertical.....	+18 mm / -15 mm
Tolerancia horizontal.....	\pm 5 mm
Grado de protección	IP54 con conector abierto
	IP65 con conector conectado
Temperatura ambiente	0 ... +30 °C sin condensación
Entorno	Entorno industrial
Refrigeración	Por convección natural

DIMENSIONES

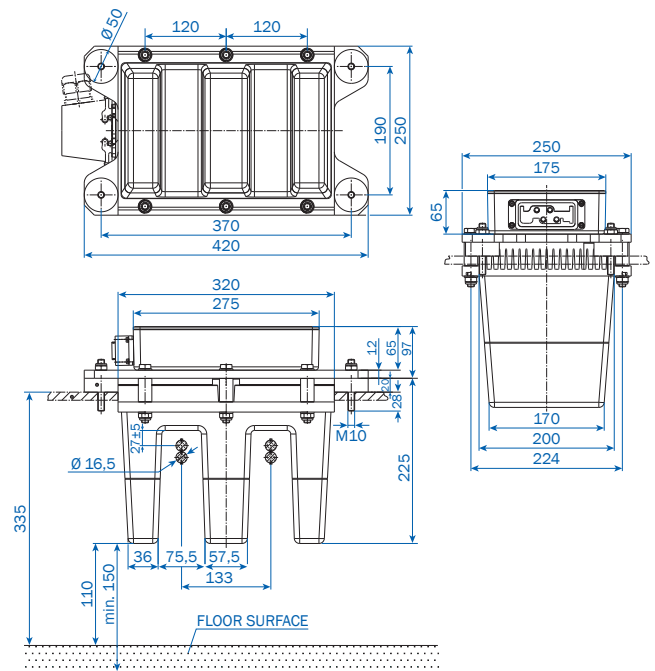

Variante PU22 xxx-120

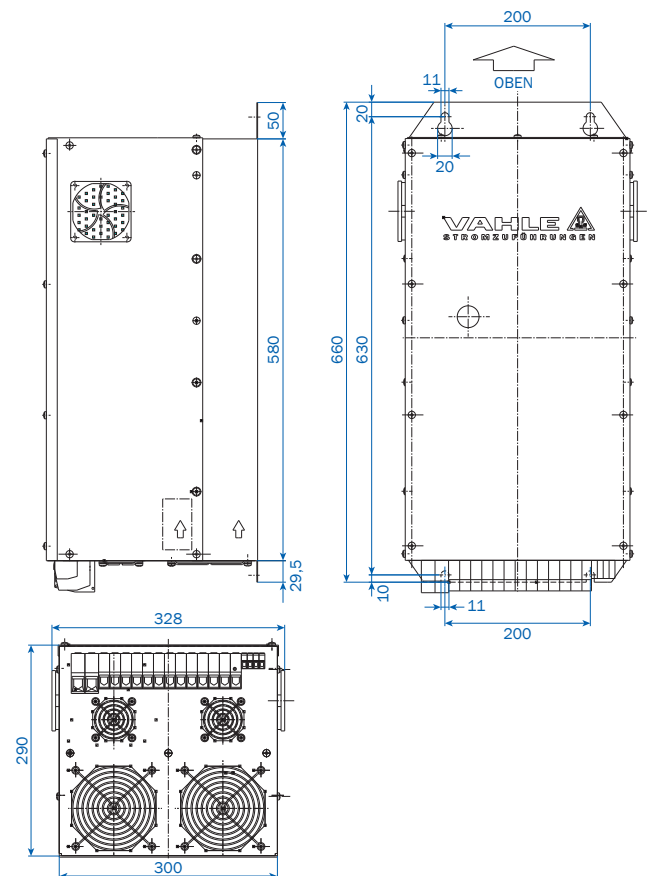

* Si se utilizan 2 pick-ups

EQUIPAMIENTO DE CARRO

CABLES DE INTERCONEXIÓN ENTRE EL PICK-UP Y EL REGULADOR



Cable de potencia

SELECCIÓN DE PRODUCTO

Designación		Referencia
AL-5X2,5000-5000-01-02-00-GR+V	Cable de conexión entre PS08 y aplicación externa / 5,0 metros	0915089-0500
AL-7G2,5000-3000-06-05-00-GR-01+V	Cable de conexión entre PS27.1 y aplicación externa / 3,0 metros	10011506
AL-7G2,5000-5000-06-05-00-GR-01+V	Cable de conexión entre PS27.1 y aplicación externa / 5,0 metros	10015608
AL-5G2,5000-3000-33-56-00-GR-00+V	Cable de conexión entre RE55 y aplicación externa / 3,0 metros	10013942
AL-5G2,5000-5000-33-56-00-GR-00+V	Cable de conexión entre RE55 y aplicación externa / 5,0 metros	10014875
vPOW_PX12-10-SF	Cable de conexión entre F330 y RE330 / 12 A / 1,0 metro/ Conexión por resorte	10018436
vPOW_PX12-20-SF	Cable de conexión entre F330 y RE330 / 12 A / 2,0 metros/ Conexión por resorte	10018437
vPOW_PX12-40-SF	Cable de conexión entre F330 y RE330 / 12 A / 4,0 metros/ Conexión por resorte	10018438
vPOW_PX12-60-SF	Cable de conexión entre F330 y RE330 / 12 A / 6,0 metros/ Conexión por resorte	10018439
AL-3G4,0000-3000-07-67-00-GR+V	Cable de conexión entre RE080 y aplicación externa / 3,0 metros	10009468
VL-7G2,5000-0200-06-60-08-SW-00+V	Cable de conexión entre PUE4 y RE55 / 0,2 metro	10014874
VL-7G2,5000-1000-06-60-08-SW-00+V	Cable de conexión entre PUE4 y RE55 / 1,0 metro	10013817
VL-7G2,5000-2000-06-60-08-SW-00+V	Cable de conexión entre PUE4 y RE55 / 2,0 metros	10007727
VL-7G2,5000-3000-06-60-08-SW-00+V	Cable de conexión entre PUE4 y RE55 / 3,0 metros	10012482
VL-7G2,5000-4500-06-60-08-SW-00+V	Cable de conexión entre PUE4 y RE55 / 4,5 metros	10015584
AL-5G16,000-1500-03-10-00-GR+V	Cable de conexión entre PU22 y RE22 / 1,5 metros	0915132-0150
AL-5G16,000-2000-03-10-00-GR+V	Cable de conexión entre PU22 y RE22 / 2,0 metros	0915132-0200
AL-5G16,000-3000-03-10-00-GR+V	Cable de conexión entre PU22 y RE22 / 3,0 metros	0915132-0300
AL-5G16,000-6000-03-10-00-GR+V	Cable de conexión entre PU22 y RE22 / 6,0 metros	0915132-0600
AL-5G16,000-7000-03-10-00-GR+V	Cable de conexión entre PU22 y RE22 / 7,0 metros	0915132-0700

NOTAS



A large grid of small dots, intended for taking notes. The grid consists of approximately 25 columns and 35 rows of dots, spaced evenly across the page.



Paul Vahle GmbH & Co. KG

Westicker Str. 52
59174 Kamen
Alemania

+49 2307 7040
info@vahle.com
vahle.com

Puede encontrar su contacto local en:

vahle.com/contacto